

# Hölmer

НІЧОГО КРІМ МАГІЇ

## Електрична піч

### ІНСТРУКЦІЯ КОРИСТУВАЧА



## *HEO-242CR*



Перед початком експлуатації виробу уважно прочитайте цю інструкцію.  
Збережіть цю інструкцію

## **Шановний покупець!**

Вітаємо Вас із придбанням виробу торгівельної марки "Hölmér". Ми впевнені, що наші вироби будуть вірними й надійними помічниками у Вашому домашньому господарстві. Не піддавайте пристрій різким перепадам температур. Різка зміна температури (наприклад, внесення пристрою з морозу в тепле приміщення) може викликати конденсацію вологи всередині пристрою та порушити його працездатність при вмиканні. Пристрій повинен відстоятися в теплому приміщенні не менше ніж 1,5 години. Введення пристрою в експлуатацію після транспортування проводити не раніше, ніж через 1,5 години після внесення його в приміщення.

Перед використанням електроприладу уважно прочитайте дану інструкцію з експлуатації.

## **Характеристика електричної печі**

Зовнішня поверхня електричної печі вкрита спеціальною електростатичною фарбою.

Внутрішня поверхня вкрита сплавом алюмінію та цинку, піддони - емальовані. Не кладіть важкі та легко займисті предмети на піч. Користуйтеся електричною піччю в місцях, не доступних дітям.

Не торкайтеся поверхні печі вологими руками або вологою тканиною під роботи печі. Після закінчення роботи електричної печі, відключіть її від мережі і дайте їй охолонути.

## **Важливі заходи безпеки**

Наступні заходи безпеки є основними при регулярному використанні електричних приладів.

При першому використанні, рекомендуємо ввімкнути електричну піч з відкритою дверцею протягом 10 хвилин. Фарба та мастило, що залишилось після виробництва, випаруються та не вплинуть на смак продуктів при подальшому готуванні.

Робоча напруга AC 220 – 230 В. Користуйтеся електричною піччю при наявності електричної розетки 16 А з запобіжним заземленням.

Поставте електричну піч на рівну та термотривку поверхню. Під час роботи електричної печі металеві та скляні частини нагріваються, тому не торкайтеся їх руками.

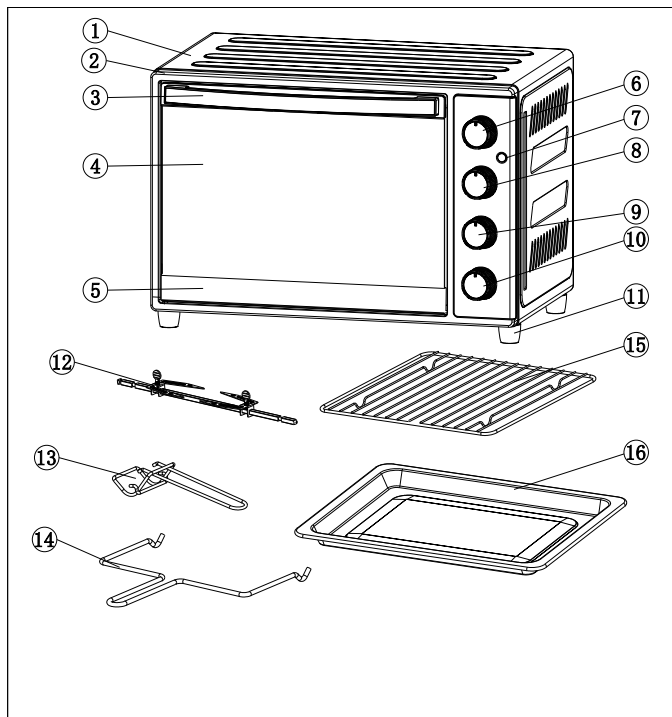

## Основні вузли та агрегати

1. Зовнішній корпус
2. Ручка дверцят
3. Дверцята
4. Скло
5. Нижня рама дверцят
6. Регулятор температури
7. Індикатор
8. Перемикач режиму нагріву
9. Перемикач конвекційного режиму
10. Перемикач таймеру
11. Ніжки
12. Вертель для гриля
13. Ручка для зняття гарячого деко
14. Ручка з'ємна для вертеля
15. Решітка
16. Деко

## Інструкції з використання

Ввімкніть до електромережі. Для приготування їжі використовуйте спеціальний регулятор установки температури. При використанні двох дек, розкладіть страви окремо та помістіть їх до слотів електричної духовки. Можливо міняти деки місцями в процесі приготування.

Якщо Ви бачите що страва готова, виймайте її з печі. Дайте охолонути щойно вийнятій страві з печі 5 хвилин та подавайте до столу.

## ВИПІЧКА

1. Встановити стойку для лотка в необхідне положення
2. Вставте лоток для випікання з їжею і закрийте дверцята
3. Встановіть таймер на необхідний час
4. Виберіть режим випічка(нижній нагрівальний елемент) 
5. Коли процес випічки завершиться, поверніть ручку таймера в положення «ВИМК»

## ПІДСМАЖУВАННЯ

1. Встановіть лоток з їжею всередину духовки
2. Залиште дверцята наполовину відкриті
3. Виберіть режим підсмажування (верхній нагрівальний елемент) 
4. Коли процес завершиться, поверніть ручку таймера в положення «ВИМК»

## РОЗІГРІВ

1. Виберіть режим розігрів (верхній та нижній нагрівальні елементи) 
2. Помістіть їжу на решітку всередині печі

3. Поверніть ручку таймера на необхідний час

4. Коли процес завершиться, поверніть ручку таймера в положення «ВИМК»

## **Очищення та догляд**

Спочатку відключіть електричну піч від мережі . Дайте їй повністю охолонути. Не використовуйте для очищення легко займисті та абразивні речовини, такі як кислоти, розчинники та бензин.

Не використовуйте порошкові миючі засоби. Внутрішню та зовнішню поверхню духової печі, очищайте м'якою ледь вологою ганчіркою, змоченою в рідкому засобі або милі. Не мийте піч під протічною водою, уникайте потрапляння води в пристрій.

## **Робота духової печі**

Коли перемикач нагрівальних елементів перебуває в 3 положенні, верхній та нижній нагрівальні елементи спрацьовують одночасно.

Регулятором температури можна встановити температуру від 100 °C до 250 °C.

Перед початком роботи , заздалегідь розігрійте електричну піч протягом 10 хвилин. Не вмикайте електричну духовку , не встановивши температуру приготування за допомогою регулятора температури.

## **Таймер**

Перед початком роботи встановіть час. Максимальний час таймера – 60 хвилин.

По закінченню роботи таймеру пролунає сигнал. В електричних духовках живлення вимикається автоматично. Щоб вимкнути таймер, поверніть його в положення «0».

## Увага

У разі якщо регулятор температури і перемикач нагрівальних елементів включені, але час приготування не встановлено або регулятор установки часу не знаходиться в положенні «ON», електрична піч працювати не буде.

Будьте обережні, стежте за тим, щоб прилад не впав на підлогу або іншу тверду поверхню.

Якщо це сталося, негайно вимкніть прилад від мережі. При падінні можуть пошкодитися певні деталі приладу. В даному випадку прилад повинен бути перевірений в авторизованому сервісному центрі перед подальшою експлуатацією. Забороняється використовувати пристрій, якщо його комплектуючі деталі (мережний шнур, штепсельна вилка і т. д.) пошкоджені. **Не намагайтеся ремонтувати пристрій самостійно.** Зверніться в авторизований сервісний центр для кваліфікованого огляду та ремонту.

**Скло не підлягає гарантійному обслуговуванню. Коли скло розігріто, стежте за тим, щоб на нього не потрапила вода.**

Цей пристрій не призначений для використання особами з обмеженими фізичними, чутливими або розумовими здібностями, а також особами, які не мають досвіду і знань, якщо вони не перебувають під наглядом або не отримали інструкції з використання пристрою від особи, відповідальної за їх безпеку. Не рекомендується використовувати пристрій дітям у віці до 14 років.



## ВАЖЛИВА ІНФОРМАЦІЯ

**УВАГА:** Не можна використовувати піч з пошкодженої дверима або дверними ущільнювачами, до тих пір, поки проблема не буде усунена кваліфікованим фахівцем;

**УВАГА:** Ремонт і обслуговування приладу повинен здійснювати виключно кваліфікований фахівець. Виконання ремонту іншими особами, із зняттям захисних покриттів, що оберігають від дії мікрохвильової енергії, є небезпечним.

**УВАГА:** Рідини чи інші продукти не можна розігрівати в герметичній упаковці, оскільки вони можуть вибухнути.

**УВАГА:** Діти можуть користуватися піччю без спостереження з боку дорослих лише за умови проходження відповідного інструктажу. Дитина повинна вміти користуватися піччю безпечно і усвідомлювати загрозу неправильної експлуатації.

УТИЛІЗАЦІЯ ВИРОБУ	
 	<p>Цей символ на упаковці позначає, що даний виріб не повинен підлягати утилізації разом з іншими побутовими відходами згідно з нормами ЄС. Щоб уникнути можливого негативного впливу на навколишнє середовище та здоров'я людей, спричиненого неправильною утилізацією, необхідно віднести використаний виріб в точку збору та утилізації електрообладнання або звернутися до продавця виробу.</p>

## ТЕХНІЧНІ ХАРАКТЕРИСТИКИ ТА КОМПЛЕКТАЦІЯ

Об'єм камери: 42 л  
Потужність: 2000 Вт  
Напруга: 220-240 В, 50 Гц  
Таймер: до 60 хв (з автовимкненням)  
Термостат: 100° С-250° С  
Тип управління: механічне  
Рівні розташування дека: 3

### Функції приготування:

Гриль  
Вертель  
Запікання  
Випічка  
Вибір нагрівального елемента: верхній, нижній, верхній + нижній,  
верхній + нижній+конвекція/вертель.  
Звуковий сигнал про готовність продукту  
Матеріал корпусу / дверцят: сталь/скло/пластик  
Нагрівальні елементи з нерж сталі  
Довжина шнура: 1,06 м  
Розмір упаковки(ДхШхВ): 564х424х416 мм

### Комплектація:

Електрична піч  
Деко з антипгарним покриттям  
Решітка гриль  
Вертель  
Ручка з'ємна для деко та решітки  
Ручка для зняття вертеля



Уважно прочитайте інструкцію перед першим використанням приладу: неправильне використання приладу звільняє виробника від будь-якої відповідальності.

- Наглядайте за дітьми і не дозволяйте їм грати із приладом.
- Цей пристрій не призначений для використання особами (в тому числі дітьми) з обмеженими фізичними, сенсорними або розумовими можливостями, або з недостатнім досвідом чи знаннями, за винятком випадків, коли вони знаходяться під наглядом або проінструктовані стосовно використання пристрою особою, відповідальною за їхню безпеку.
- Зберігайте пристрій та його шнур в недоступному місці для дітей віком до 8 років.
- Цей пристрій можна використовувати особам з обмеженими фізичними, сенсорними або розумовими можливостями, або з недостатнім досвідом чи знаннями, за умови, що вони знаходяться під наглядом або отримали інструкції щодо безпечного використання пристрою, та усвідомлюють небезпеку.

Діти не повинні використовувати пристрій в якості іграшки.

- Цей пристрій можна використовувати дітям, яким виповнилося 8 років, за умови, що вони перебувають під наглядом дорослого, або отримали інструкції про те, як безпечно ним користуватись та усвідомлюють рівень потенційної небезпеки. Очищення та догляд за пристроєм може проводитись дітьми, яким виповнилося 8 років за умови, що вони перебувають під наглядом дорослої особи.